



Tecle Cadena con Carro Electrico Heavy Duty 500 kg 3 Fases 6 Metros 2 velocidades

Características Esenciales

- La Calidad está adentro: Heavy Duty H3/M4. Aluminum Alloy housing, NSK Bearings, USA Chevron Meropa
- Cadena G100 Super Heavy Duty, Standard ASTM A973. Limitadores de Recorrido en todas las direcciones
- Flexibilidad: Voltaje, altura de izaje y alcance de la botonera se pueden customizar.
- Estándares: US y EC ASME HST-1, ASME B30.16/B30.17, EN14492-2 , EN60204-32
- 3 Años de Garantía, Servicio y Atención al Cliente en Chile

Especificaciones Técnicas

Capacidad de Carga	1100 lb / 500 kg	Hoist Contactor Brand	EATON 12 AMP
Altura de Izaje Estandar (Customizable)	20 ft / 6 m	Tipo Transmisión / Reductor	Spur gearbox with Oil splash lubrication
Velocidad /min	9&27ft/2.7&8.2m@60Hz 8&24ft/2.4&7.2m@50Hz	Tipo de Cadena	G100
Numero de Velocidades	2 Speed	Dimensiones de la Cadena	6.3 x 19
Voltaje	3 Phase 208~240/440~480V 50/60Hz	Caidas de Cadena	1
Voltaje para Chile	380/440~480V	Longitud de cadena	20 ft / 6 m
Clase de Servicio	H3/M4/1Am/Class C	Humedad	<85%
Potencia Motor	0.8 kW	Temperatura	-4 ~ 104° F / -20 ~ 40° C
AMP Motor	3.5 / 1.76	Potencia del Trolley	0.4 / 0.12 kW
RPM Motor	3456 & 1152@60Hz / 2880 & 960@50Hz	Nivel de Ruido	81 dB
Freno Motor	Yes	Velocidad del Trolley /min	36 - 68 ft / 11 - 21 m
Grado de Aislacion	F	Cantidad de Velocidades	2
Protección IEC Motor	IP55	Rango de ancho de la Viga	52 - 153 mm
Control	Pendant Control and Optional Wireless	Radio Minimo de Giro	2.6 ft / 0.8 m
Voltaje del Control	24V	Normas	ASME HST-1 , ASME B30.16 , B30.17, EN60204-32
Parada de Emergencia	Yes	Garantía	3 Year

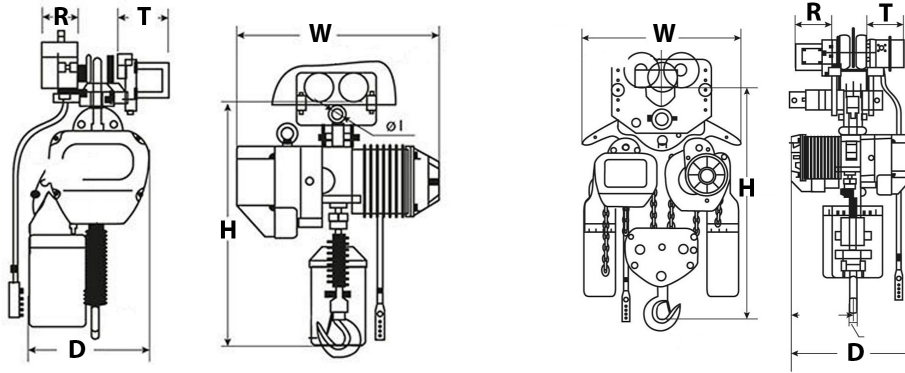

Peso & Dimensiones

Detalles del Empaque

T Motor del Carro 5.6 in / 142 mm

H Altura Muerta 21.4 in / 546 mm

R Carro Ancho Caja 9 in / 231 mm

W Ancho 21.5 in / 529 mm

Peso Total 224 lbs / 102 Kg

D Depth 15 in / 380 mm

J Boca Gancho 1.10 in / 28 mm

Referential Images / Imágenes Referenciales

Specifications may change without notice / las especificaciones pueden cambiar sin previo aviso